

# P7-M2 Mecanismo de inserción/expulsión para SSD (unidad de estado sólido)

Factor de forma M.2

- Manejo intuitivo con función de cierre por empuje y liberación mediante un botón
- Instalación sin herramientas: girar para mover a posición bloqueada y liberada
- Botón de color personalizable según sus necesidades
- Ribete especialmente diseñado en la carcasa para evitar oscilaciones

## Materiales y acabado

Botón: PC/ABS

Carcasa: nailon

## Datos de rendimiento

Clasificación de resistencia a la llama: UL-94-V2

Tolerancia permitida de  $\pm 10\%$  al grosor de la placa de circuito impreso

## Instalación

Ver página

## Referencia

Ver tabla

## Mecanismo de expulsión de módulo

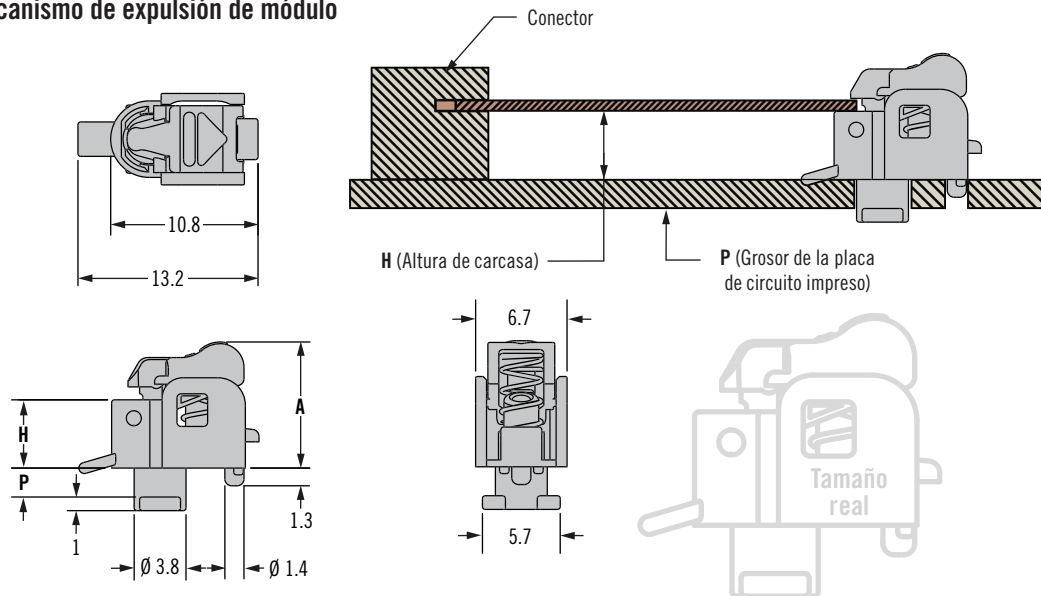

**Para instalar:** insertar cierre a través de la cerradura y girar 90° hasta que la pestaña de bloqueo entre en el orificio.

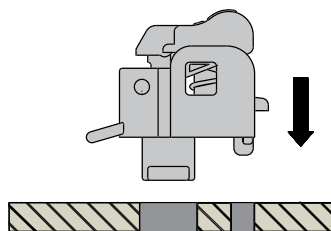

Placa M2: ranura para fijar la placa al cierre.

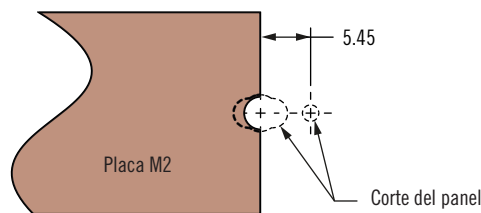

Placa de circuito impreso: preparar cerradura y orificio de pestaña de bloqueo.

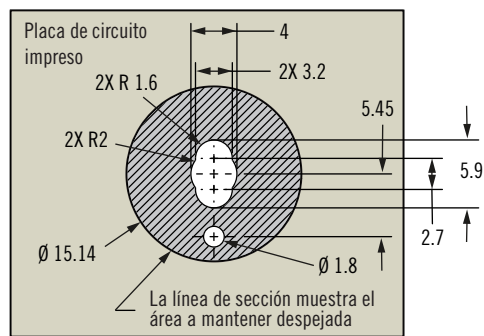

**Para extraer:** levantar pestaña de bloqueo y girar el cierre 90°.

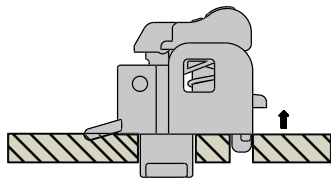

| Referencia       | Altura de carcasa (H) | Grosor placa de circuito impreso (P) | Altura (A) |
|------------------|-----------------------|--------------------------------------|------------|
| P7-M2-24-160-008 | 2,45                  | 1,6                                  | 6,7        |
| P7-M2-24-210-008 | 2,45                  | 2,1                                  | 6,7        |
| P7-M2-24-240-008 | 2,45                  | 2,36                                 | 6,7        |
| P7-M2-50-193-008 | 5                     | 1,93                                 | 9,24       |
| P7-M2-50-236-008 | 5                     | 2,36                                 | 9,24       |
| P7-M2-66-213-008 | 6,6                   | 2,13                                 | 10,8       |

Otras opciones disponibles. Para obtener los detalles completos de variedades, referencias, instalación y

especificaciones, visite

[www.southco.com/P7](http://www.southco.com/P7)



Dimensiones en milímetros salvo que se indique lo contrario

**southco**  
CONNECT · CREATE · INNOVATE