



CN Mécanisme d'insertion / éjection

Ejecteurs

Matériaux et finitions

Ejecteur module:

Levier et glissière:

Nylon renforcé de fibre de verre, blanc

Socle : Zamak, nickelé

Goupille et ressort : Acier

inoxydable passivé

Ejecteur face de bouchage:

Nylon renforcé de fibre de verre, blanc

Socle : Polycarbonate blanc

Goupille : Acier inoxydable passivé

Ejecteur mini module:

Levier et taquet:

Polycarbonate, gris

Socle : Zamak, naturel

Goupille : Acier inoxydable passivé

Performances

Classification inflammabilité :

UL94-VO nominal, composants
plastique

Ejecteur module

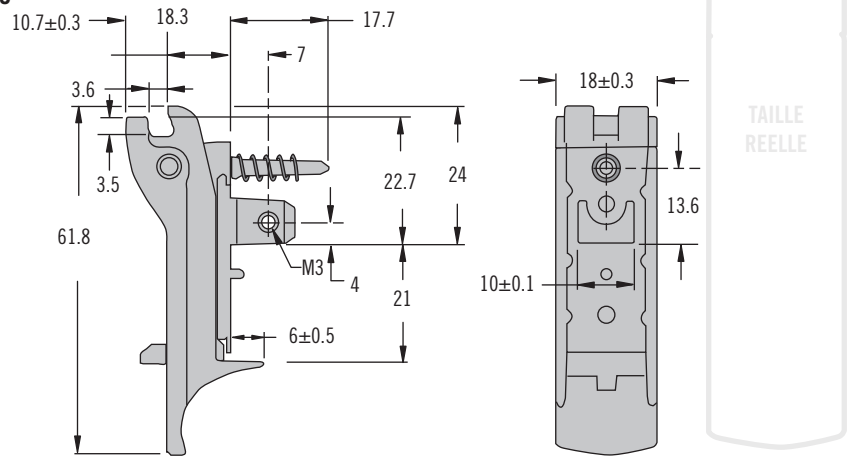

Ejecteur plastron

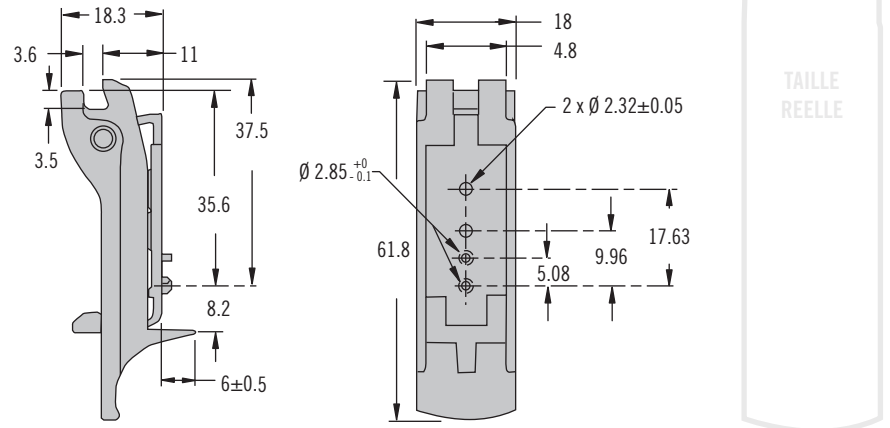

Ejecteur mini module

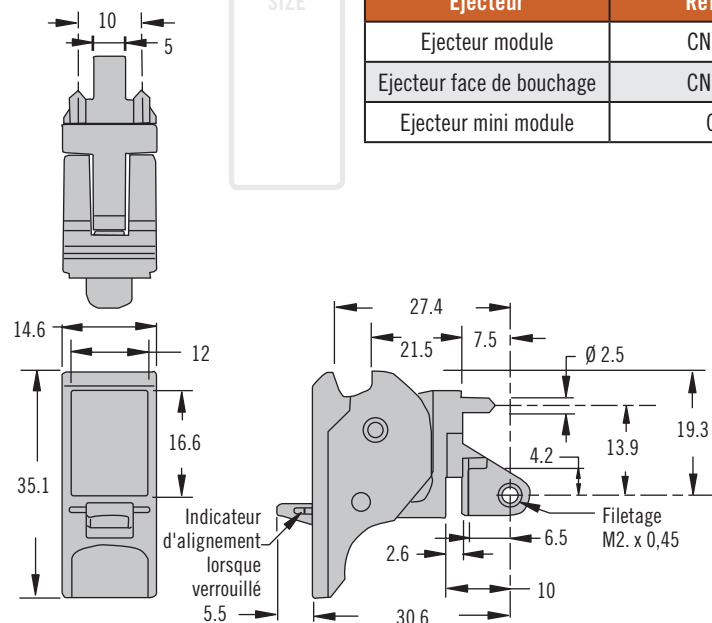

Ejecteur	Référence
Ejecteur module	CN-10-3-A
Ejecteur face de bouchage	CN-10-9-A
Ejecteur mini module	CN-11