

# Southco® - Rivets (aveugles) à expansion

## Rivets pour applications diverses

- Se fixent dans différents matériaux de différentes épaisseurs
- Quatre diamètres disponibles

Ø 3,2

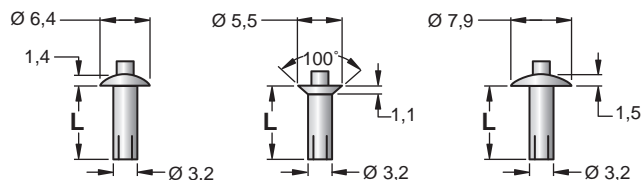

Ø 4,0

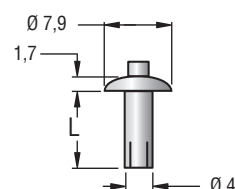

REFERENCES			L	SERRAGE			L	REFERENCES
Tête universelle	Tête fraisée à 100°	Tête large		MIN.	NOM.	MAX.		Tête universelle
38-104-02-13 •			4	1,2	1,6	2	4,8	
38-104-03-13 •	38-504-03-13 •	38-204-03-13	4,8	2	2,4	2,8	5,6	38-105-03-13 •
38-104-04-13 •		38-204-04-13	5,6	2,8	3,2	3,6	6,4	38-105-04-13 •
38-104-05-13 •	38-504-05-13 •	38-204-05-13	6,4	3,6	4	4,4	7,1	38-105-05-13 •
38-104-06-13 •		38-204-06-13	7,1	4,4	4,8	5,2	7,9	38-105-06-13 •
38-104-07-13 •	38-504-07-13 •	38-204-07-13	7,9	5,2	5,6	6	8,7	38-105-07-13 •
38-104-08-13 •			8,7	6	6,4	6,8	9,5	38-105-08-13 •
38-104-09-13 •	38-504-09-13 •		9,5	6,8	7,1	7,5	10,3	38-105-09-13 •
38-104-10-13 •			10,3	7,5	7,9	8,3	11,1	38-105-10-13 •
38-104-11-13 •			11,1	8,3	8,7	9,1	11,9	38-105-11-13 •
38-104-12-13 •		38-204-12-13	11,9	9,1	9,5	9,9	12,7	
				11,5	11,9	12,3	15,1	38-105-15-13 •
				12,3	12,7	13,1	15,9	38-105-16-13 •
				15,5	15,9	16,3	19,1	38-105-20-13 •

Ø 4,8

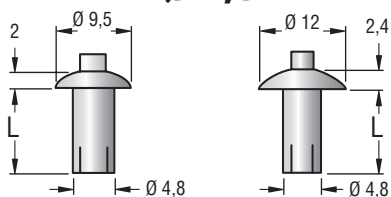

Ø 6,4

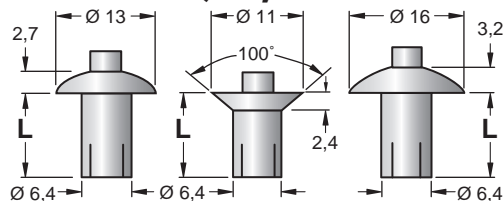

REFERENCES		L	SERRAGE			L	REFERENCES		
Tête universelle	Tête large		MIN.	NOM.	MAX.		Tête universelle	Tête fraisée à 100°	Tête large
38-106-02-16 •	38-206-02-16 •	6,4	1,2	2,4	3,6	6,4	38-108-02-16 •		38-208-02-16 •
38-106-04-16 •	38-206-04-16 •	7,1	2	3,2	4,4	7,1	38-108-04-16 •		38-208-04-16 •
38-106-06-16 •	38-206-06-16 •	8,7	3,6	4,8	6	8,7	38-108-06-16 •		38-208-06-16 •
38-106-08-16 •	38-206-08-16 •	10,3	5,2	6,4	7,5	10,6	38-108-08-16 •	38-508-08-16 •	38-208-08-16 •
38-106-10-16 •	38-206-10-16 •	11,9	6,8	7,9	9,1	11,9	38-108-10-16 •	38-508-10-16 •	38-208-10-16 •
38-106-12-16 •	38-206-12-16 •	13,5	8,3	9,5	10,7	13,5	38-108-12-16 •	38-508-12-16 •	38-208-12-16 •
38-106-14-16 •	38-206-14-16 •	15,1	9,9	11,1	12,3	15,1	38-108-14-16 •	38-508-14-16 •	38-208-14-16 •
38-106-16-16 •	38-206-16-16 •	16,7	11,5	12,7	13,9	16,7	38-108-16-16 •	38-508-16-16 •	38-208-16-16 •
38-106-18-16 •	38-206-18-16 •	18,3	13,1	14,3	15,5	18,3	38-108-18-16 •	38-508-18-16 •	38-208-18-16 •
38-106-20-16 •	38-206-20-16 •	19,8	14,7	15,9	17,1	19,8	38-108-20-16 •	38-508-20-16 •	38-208-20-16 •
		21,4	16,3	17,5	18,7	21,4		38-508-22-16 •	
		23	17,9	19,1	20,3	23	38-108-24-16	38-508-24-16 •	38-208-24-16 •
	38-206-26-16 •	24,6	19,4	20,6	21,8	24,6		38-508-26-16 •	
38-106-28-16 •		26,2	21	22,2	23,4	26,2	38-108-28-16	38-508-28-16 •	38-208-28-16 •
38-106-32-16 •	38-206-32-16 •*	29,4	24,2	25,4	26,6	29,4			38-208-32-16 •
						32,5			38-208-36-16 •*
						38,9			38-208-44-16 •*

\*Ces références peuvent être utilisées pour des application dans la maçonnerie, voir page suivante pour toutes les informations concernant l'installation.

## Rivets à expansion gros diamètre

Ø 7,9

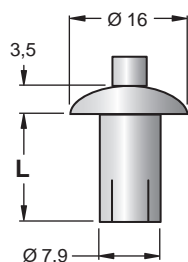

SERRAGE			L	REFERENCES
MIN.	NOM.	MAX.		Tête universelle
3,4	4,8	6,2	11,1	38-110-06-16 •
5,7	7,1	8,5	13,5	38-110-09-16 •
8,1	9,5	10,9	15,9	38-110-12-16 •
10,5	11,9	13,3	18,3	38-110-15-16 •
12,9	14,3	15,7	20,6	38-110-18-16 •
15,3	16,7	18,1	23	38-110-21-16 •
17,7	19,1	20,5	25,4	38-110-24-16
20	21,4	22,8	27,8	38-110-27-16
22,4	23,8	25,2	30,2	38-110-30-16

Ø 9,5

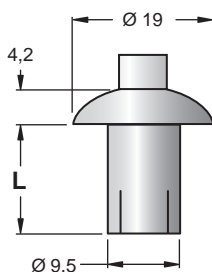

SERRAGE			L	REFERENCES
MIN.	NOM.	MAX.		Tête universelle
3,2	4,8	6,4	12,7	38-112-06-16 •
5,5	7,1	8,7	15,1	38-112-09-16 •
7,9	9,5	11,1	17,5	38-112-12-16 •
10,3	11,9	13,5	19,8	38-112-15-16 •
12,7	14,3	15,9	22,2	38-112-18-16 •
15,1	16,7	18,3	24,6	38-112-21-16 •

Pour les rivets en acier, consultez nous pour prix et délais.

\*Pour des renseignements sur les applications possibles et le choix des rivets, Reportez-vous page 321

### Installation des rivets dans la maçonnerie (avec seulement un foret et un marteau).



- Utilisez un foret au carbure du même diamètre que le rivet (6,4 ou 4,8 mm). Percez assez profondément pour permettre d'insérer complètement le rivet.
- Insérez le rivet dans le matériau à fixer et dans la paroi. Aucune autre pièce n'est à installer, le rivet se pose comme un clou.
- Enfoncez la goupille avec un marteau ordinaire, de manière à ce qu'elle affleure avec la tête du rivet. Les fourches du rivet s'écartent profondément dans la maçonnerie, à son point le plus solide.
- Le tour est joué ! Le rivet est fixé. Pour le retirer, forez la tête ou, si le trou est assez profond, chassez la goupille et retirez le rivet.

Les dimensions sans tolérances ne sont fournies qu'à titre indicatif.

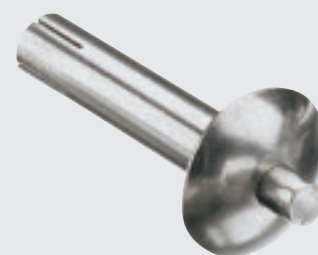

### Matériaux et finitions

Ø 3,2 et Ø 4 mm

RIVET : aluminium naturel.

GOUPILLE : acier inoxydable 302 naturel.

Ø 4,8 et 6,4 mm

RIVET : aluminium naturel.

GOUPILLE : aluminium 7075 naturel.

Ø 7,9 et 9,5 mm

RIVET : aluminium naturel.

GOUPILLE : aluminium 7075 naturel.

# Southco® - Rivets (aveugles) à expansion

Rivets pour doublure de camion ou de remorque

- Montage rapide et efficace des bandes de protection de remorque
- Faible hauteur, à tête lisse
- 6 tailles disponibles

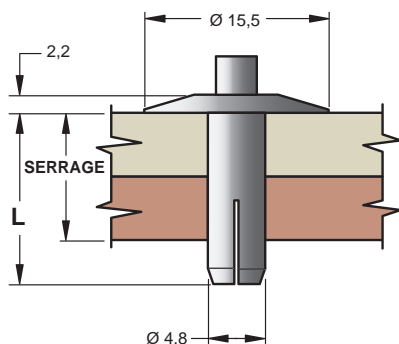

SERRAGE		L	REFERENCES
MIN.	MAX.		
1,9	4,4	7,1	10-11-706-13 •
4,4	7	9,9	10-12-706-13 •
7	9,5	12,3	10-13-706-13 •
9,5	12,1	14,7	10-14-706-13 •
12,1	14,6	17,5	10-15-706-13 •
14,6	17,1	19,8	10-16-706-13 •

\*Le serrage est égal à l'épaisseur totale des matériaux à assembler.



## Matériaux et finitions

RIVET : aluminium 2117 naturel.  
GOUPILLE : aluminium 7075 naturel.

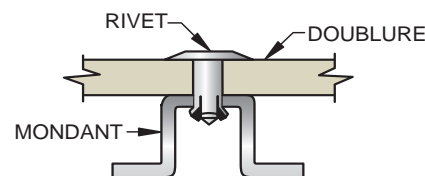

# Southco® - Rivets (aveugles) à expansion

Rivets inviolables, indémontables

- La goupille encastrée est difficile à chasser ou à percer
- La conception de la goupille rend le retrait long et difficile
- A tête lisse
- Deux diamètres et quatre longueurs de rivets disponibles pour ajuster le serrage

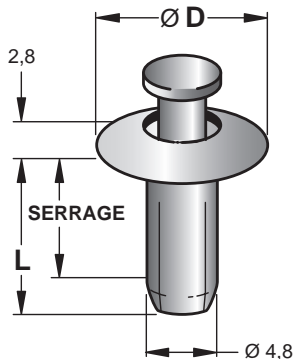

SERRAGE		L	REFERENCES	
MIN.	MAX.		Tête Ø 12 mm	Tête Ø 16 mm
1,9	4,4	7,1	10-99-106-11 •	10-99-108-11
4,4	7	9,9	10-99-106-12 •	10-99-108-12 •
7	9,5	12,3	10-99-106-13	10-99-108-13 •
9,5	12,1	14,7	10-99-106-14	10-99-108-14 •



## Matériaux et finitions

RIVET : aluminium 2117 naturel.  
GOUPILLE : aluminium 5056 naturel.

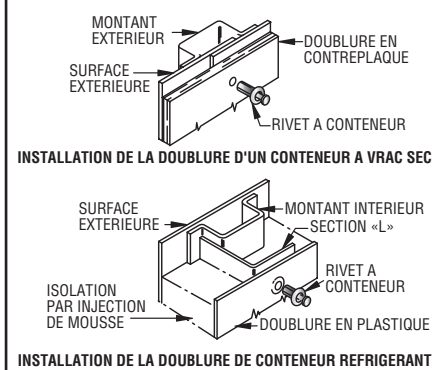

Les dimensions sans tolérances ne sont fournies qu'à titre indicatif.

• Les produits identifiés par ce symbole sont stockés mais peuvent avoir été attribués à d'autres commandes.  
En cas de rupture de stock en Europe, nous vous prions de tenir compte du délai de livraison d'un autre centre.

southco